

**ОСВІТНЬО-ПРОФЕСІЙНА
ПРОГРАМА**

«Середня освіта (Образотворче мистецтво)»
(назва освітньої програми)

першого (бакалаврського) рівня вищої освіти

за спеціальністю **014 Середня освіта**

предметна спеціальність **014.12 Мистецтво. Образотворче мистецтво**
галузі знань **01 Освіта/Педагогіка**

Освітня кваліфікація **бакалавр середньої освіти**

Професійна кваліфікація **вчитель образотворчого мистецтва**
закладу загальної середньої освіти



ЗАТВЕРДЖЕНО ВЧЕНОЮ РАДОЮ УНІВЕРСИТЕТУ

Голова вченої ради

 Олександр БЕЗЛЮДНИЙ

протокол № ___ від « ___ » _____ 2024 р.



Освітня програма вводиться в дію з «1» вересня 2024 р.

Ректор  Олександр БЕЗЛЮДНИЙ

наказ № ___ від « ___ » _____ 2024 р.

Умань, 2024 р.

ЛИСТ ПОГОДЖЕННЯ

освітньо-професійної програми «Середня освіта (Образотворче мистецтво)»

ГАЛУЗЬ ЗНАНЬ	01 Освіта/Педагогіка
СПЕЦІАЛЬНІСТЬ	014 Середня освіта
ПРЕДМЕТНА СПЕЦІАЛЬНІСТЬ	014.12 Мистецтво. Образотворче мистецтво
РІВЕНЬ ВИЩОЇ ОСВІТИ	перший (бакалаврський)
СТУПІНЬ ВИЩОЇ ОСВІТИ	бакалавр
ОСВІТНЯ КВАЛІФІКАЦІЯ ПРОФЕСІЙНА КВАЛІФІКАЦІЯ	бакалавр середньої освіти вчитель образотворчого мистецтва закладу загальної середньої освіти

Освітньо-професійну програму схвалено на засіданні кафедри образотворчого мистецтва УДПУ імені Павла Тичини
(протокол № 9 від «11» березня 2024 р.)
В. о. завідувача кафедри

Ольга МУЗИКА

Освітньо-професійну програму схвалено вченою радою факультету мистецтв УДПУ імені Павла Тичини
(протокол №8 від «28» березня 2024 р.)
Голова вченої ради факультету

Інна ТЕРЕШКО

Освітньо-професійну програму погоджено навчально-методичним відділом УДПУ імені Павла Тичини
Начальник відділу

Ірина ДЕНИСЮК

Освітньо-професійну програму погоджено відділом якості освіти, ліцензування та акредитації УДПУ імені Павла Тичини
Координатор з питань акредитації, ліцензування та якості освіти

Наталія ЛЕВЧЕНКО

Освітньо-професійну програму погоджено навчально-методичною радою УДПУ імені Павла Тичини
(протокол №5 від «17» квітня 2024 р.)
Голова ради

Валентина РОЗГОН

ПЕРЕДМОВА

Освітньо-професійна програма Середня освіта (Образотворче мистецтво) першого (бакалаврського) рівня вищої освіти спеціальності 014 Середня освіта предметної спеціальності 014.12 Мистецтво. Образотворче мистецтво розроблена робочою групою кафедри образотворчого мистецтва Уманського державного педагогічного університету імені Павла Тичини.

Керівник робочої групи (гарант освітньої програми):

Пічкур Микола Олександрович – кандидат педагогічних наук, професор, професор кафедри образотворчого мистецтва УДПУ імені Павла Тичини

Члени робочої групи:

1. **Король Анатолій Миколайович** – кандидат педагогічних наук, доцент кафедри образотворчого мистецтва УДПУ імені Павла Тичини.

2. **Музика Ольга Яношівна** – кандидат педагогічних наук, доцент, в. о. завідувача кафедри образотворчого мистецтва УДПУ імені Павла Тичини.

3. **Семенова Олена Віталіївна** – кандидат педагогічних наук, доцент, доцент кафедри образотворчого мистецтва УДПУ імені Павла Тичини.

4. **Молчан Галина Павлівна** – директор Уманської гімназії №10 Уманської міської ради Черкаської області.

5. **Осауленко Тетяна Вадимівна** – здобувачка першого (бакалаврського) рівня вищої освіти.

Ця освітньо-професійна програма не може бути повністю чи частково відтворена, тиражована та розповсюджена без дозволу Уманського державного педагогічного університету імені Павла Тичини.

Рецензії-відгуки зовнішніх стейкхолдерів:

1. **Полудень Лілія Іванівна** – завідувач кафедри образотворчого та декоративно-прикладного мистецтва Черкаського національного університету імені Богдана Хмельницького, кандидат педагогічних наук.

2. **Грималюк Роман Валерійович** – голова циклової комісії декоративно-прикладного мистецтва Тульчинського фахового коледжу культури, керівник громадської організації «КерамАРТмісто», м. Тульчин.

3. **Молчан Галина Павлівна** – директор Уманської гімназії №10 Уманської міської ради Черкаської області.

Рецензії-відгуки зовнішніх стейкхолдерів додаються.

1. Профіль освітньо-професійної програми зі спеціальності 014 Середня освіта, предметної спеціальності 014.12 Мистецтво. Образотворче мистецтво

1 – Загальна інформація	
Повна назва закладу вищої освіти та структурного підрозділу	Уманський державний педагогічний університет імені Павла Тичини Факультет мистецтв Кафедра образотворчого мистецтва Pavlo Tychyna Uman State Pedagogical University Faculty of Arts Fine Arts Department
Ступінь вищої освіти та назва кваліфікації мовою оригіналу	Перший (бакалаврський) рівень вищої освіти Ступінь вищої освіти – бакалавр Освітня кваліфікація: бакалавр середньої освіти Професійна кваліфікація: вчитель образотворчого мистецтва закладу загальної середньої освіти ED Bachelor Educational qualification: Bachelor of Secondary Education Professional qualification: Teacher of Fine Arts of a General Secondary Education Institution
Офіційна назва освітньої програми	Освітньо-професійна програма Середня освіта (Образотворче мистецтво) Educational and Professional Program Secondary Education (Fine Arts)
Тип диплому та обсяг освітньої програми	Диплом бакалавра, одиничний, 240 кредитів ЄКТС, термін навчання: 3 роки 10 місяців
Наявність акредитації	Сертифікат про акредитацію Серія НД-II №2489129 Відповідно до рішення Акредитаційної комісії від 16 червня 2016 р., протокол №121 (наказ МОН України від 21.06.2016 №79-А) з галузі знань (спеціальності) 01 Освіта/Педагогіка 014 Середня освіта (Образотворче мистецтво) до 1 липня 2026 р. (на підставі наказу МОН України від 19.12.2016 № 1565)
Цикл/рівень	перший (бакалаврський) рівень: НРК України – 6 рівень. FQ – ENEA – перший цикл. QF-LLL – 6 рівень
Передумови	Наявність повної загальної середньої освіти (профільної середньої освіти), або освітньо-кваліфікаційного рівня молодшого спеціаліста, або освітнього ступеня молодшого бакалавра
Мова(и) викладання	Українська
Термін дії освітньої програми	Термін навчання 3 р. 10 міс.
Інтернет-адреса постійного розміщення опису освітньої програми	http://fld.udpu.org.ua/informatsijnyj-paket/
2 – Мета освітньої програми	
Забезпечити підготовку висококваліфікованих та конкурентноспроможних на національному та міжнародному ринку праці фахівців зі спеціальності 014 Середня освіта предметної спеціальності 014.12 Мистецтво. Образотворче мистецтво, для закладів загальної середньої освіти, які володіють інтегральними знаннями у галузі освіти, здатних вирішувати складні проблеми і завдання у процесі художньо-педагогічної діяльності.	
3 – Характеристика освітньої програми	
Предметна область (галузь знань, спеціальність,	01 Освіта/ Педагогіка 01 Education 014 Середня освіта (за предметними спеціалізаціями).

спеціалізація (за наявності))	<p>014 Teacher training with subject specialization Специальність: 014 Середня освіта, предметна спеціальність 014.12 Мистецтво. Образотворче мистецтво.</p> <p><i>Об'єкт вивчення:</i> освітній процес у закладах загальної середньої освіти, пов'язаний з навчанням образотворчого мистецтва та сучасними методиками/технологіями навчання образотворчого мистецтва.</p> <p><i>Цілі навчання:</i> формування загальних та фахових компетентностей майбутніх учителів образотворчого мистецтва закладів загальної середньої освіти.</p> <p><i>Теоретичний зміст предметної області:</i> сучасні теоретичні засади образотворчого мистецтва (достатні для формування предметних компетентностей), педагогіки та психології, методики навчання образотворчого мистецтва, концепції компетентнісного, діяльнісного, проблемного та індивідуального підходів до навчання образотворчого мистецтва, компетентнісно орієнтовані методи, методичні прийоми, форми організації навчально-пізнавальної діяльності; методики навчання образотворчого мистецтва у закладах загальної середньої освіти.</p> <p><i>Методи, методики та технології:</i> методи образотворчого мистецтва як мистецтвознавчої науки. Освітні технології та методики формування ключових і предметних компетентностей, моніторингу педагогічної діяльності та аналізу педагогічного досвіду, проведення освітніх вимірювань, ефективних способів взаємодії всіх учасників освітнього процесу.</p> <p><i>Інструменти та обладнання:</i> обладнання та устаткування, необхідне для формування предметних компетентностей вчителя образотворчого мистецтва ЗЗСО, технічні засоби навчання, друковані та інтернет-джерела інформації, необхідні в освітньому процесі; використання баз інших різних освітніх установ для проведення навчальних практик.</p>
Орієнтація освітньої програми	<p>Освітньо-професійна.</p> <p>Зміст програми зорієнтований на засвоєння здобувачами вищої освіти наукових досягнень психолого-педагогічної теорії і практики в галузі мистецької освіти, формування у них художньо-педагогічної, науково-дослідницької й образотворчої компетентностей, готовності до професійної художньо-творчої самореалізації та формування здатності до самоосвіти впродовж всього життя.</p>
Основний фокус освітньої програми та спеціалізації	<p><i>Програма сфокусована на теоретичну і практичну підготовку здобувачів вищої освіти до навчання, виховання й розвитку учнів закладів середньої освіти засобами образотворчого мистецтва та професійної діяльності у початковій і профільній ланках системи спеціалізованої мистецької освіти формального, неформального й інформального типів.</i></p> <p><i>Ключові слова:</i> середня освіта, мистецька освіта, образотворче мистецтво, художньо-педагогічна діяльність, образотворча діяльність, мистецьке навчання, естетичне виховання, художньо-творчий розвиток.</p>
Особливості програми	<p>Регламентоване вивчення теоретичних і практичних курсів, зміст і завдання яких спрямовані на формування у здобувачів вищої освіти образотворчої грамотності, художньо-педагогічної і художньо-творчої компетентностей та здатності до самоосвіти, саморозвитку.</p> <p>Виконання різних видів мистецько-навчальної, художньо-творчої і науково-дослідної роботи під керівництвом викладачів.</p> <p>Обов'язкове проходження навчально-творчої практики (пленер), педагогічної практики в закладах середньої освіти або в початковій і профільній ланках системи спеціалізованої мистецької освіти формального, неформального й інформального типів, виконання курсової роботи з методики навчання образотворчого мистецтва та психолого-педагогічних дисциплін.</p>
4 – Придатність випускників до працевлаштування та подальшого навчання	
Придатність до працевлаштування	<p>Випускник освітньої програми може займати первинні посади згідно з Національним класифікатором України «Класифікатор професій» ДК 003:2010: зі змінами, затвердженими наказом Міністерства економіки №</p>

	<p>810 від 25 жовтня 2021 року; № 5573 (зміни, затверджені наказом Міністерства економіки № 5573 від 29 грудня 2022 року):</p> <ul style="list-style-type: none"> – 2320 Вчитель закладу загальної середньої освіти; – 2320 Вчитель спеціалізованого закладу загальної середньої освіти; – 2455.2 Керівник (студій за видами мистецтва та художньої творчості, любительського об'єднання, клубу за інтересами та інше); – 2452.2 Керівник самодіяльного об'єднання прикладного та декоративного мистецтва. <p>Сферою працевлаштування є заклади загальної середньої освіти, початкової, профільної, фахової передвищої ланок системи спеціалізованої мистецької освіти формального, неформального й інформального типів, заклади післядипломної освіти, а також міжнародні організації, що опікуються проблемами мистецької освіти.</p>
Подальше навчання	Навчання за освітньою програмою другого (магістерського) рівня вищої освіти
5 – Викладання та оцінювання	
Викладання та навчання	<p>Підхід до викладання та навчання передбачає: упровадження принципів студентоцентричного навчання з метою врахування освітніх цінностей та потреб суб'єкта навчальної діяльності; організацію навчальної діяльності на засадах особистісно-орієнтованого навчання; упровадження інтерактивних методів навчання з метою формування професійних навичок, що забезпечують розвиток критичного мислення у студентів; тісну співпрацю студентів з викладачами та науковцями, задіяними у сфері освіти; підтримку та консультування студентів з боку галузевих науково-дослідних інститутів; залучення до консультування студентів визнаних педагогів-практиків; інформаційну підтримку щодо участі студентів у конкурсах на одержання іменних стипендій, премій, грантів (у тому числі міжнародних); сприяння участі студентів у студентських наукових олімпіадах, конкурсах.</p> <p>Форми навчання – лекції, семінари, лабораторні заняття, комп'ютерні тренінги, вечірні студії, самостійна робота, консультації з викладачами, у тому числі й у режимі он-лайн, участь у науково-практичних конференціях, публікації у наукових виданнях, художньо-виставкові проєкти.</p> <p>Викладання навчального матеріалу з використанням пояснювального, проблемного, наочного та інформаційно-технологічного підходів.</p> <p>Художньо-педагогічний супровід навчально-творчої роботи за методами експлікації, традиційної і цифрової візуалізації та технологіями майстер-класу і скрайбінгу.</p>
Оцінювання	<p>Формами контролю знань здобувачів освітньої програми є поточний, модульний і підсумковий контроль.</p> <p><i>Поточний контроль</i> здійснюють під час проведення практичних, лабораторних і семінарських занять, він має на меті перевірку рівня підготовленості здобувача вищої освіти до виконання конкретної роботи.</p> <p><i>Модульний контроль</i> проходить після вивчення програмного матеріалу кожного змістового модуля. Форму модульного контролю (у вигляді тестів, письмової контрольної роботи, колоквиуму, результату експерименту, що можна оцінити кількісно, розрахункової чи розрахунково-графічної роботи тощо) обирає лектор дисципліни. Після проведення модульного контролю з усіх змістових модулів і визначення їх рейтингових оцінок лектор дисципліни визначає загальний рейтинг здобувача з навчальної роботи.</p> <p><i>Підсумковий контроль</i> передбачає семестровий контроль та атестацію здобувачів вищої освіти. Здобувач допускається до семестрового контролю, якщо він виконав усі види робіт, завдань, передбачених робочим навчальним планом на семестр із відповідної навчальної дисципліни. Проведення семестрового контролю у формах екзамену чи заліку з конкретної навчальної дисципліни регламентує «Положення про організацію освітнього процесу в Уманському державному педагогічному університеті імені Павла Тичини», «Положення про контроль та</p>

	<p>оцінювання навчальних досягнень здобувачів вищої освіти в Уманському державному педагогічному університеті імені Павла Тичини».</p> <p><i>Атестація</i> здобувачів освітньої програми проводиться у формі випускного екзамену з методики навчання образотворчого мистецтва та захисту кваліфікаційної роботи.</p>
6 - Програмні компетентності	
Інтегральна компетентність	ІК. Здатність розв'язувати складні спеціалізовані задачі у галузі середньої освіти, що передбачає застосування теоретичних знань і практичних умінь з наук предметної спеціальності, педагогіки, психології, теорії та методики навчання і характеризується комплексністю та невизначеністю умов організації освітнього процесу в закладах загальної середньої освіти.
Загальні компетентності (ЗК)	<p>ЗК1. Здатність до абстрактного мислення, аналізу та синтезу, до застосування знань у практичних ситуаціях.</p> <p>ЗК2. Знання й розуміння предметної області та професійної діяльності.</p> <p>ЗК3. Здатність спілкуватися державною мовою як усно, так і письмово, до комунікації іноземною мовою за предметною спеціальністю.</p> <p>ЗК4. Здатність орієнтуватися в інформаційному просторі, здійснювати пошук, аналіз та обробку інформації з різних джерел, ефективно використовувати цифрові ресурси та технології в освітньому процесі.</p> <p>ЗК5. Здатність діяти автономно, приймати обґрунтовані рішення у професійній діяльності і відповідати за їх виконання, діяти відповідально і свідомо на основі чинного законодавства та етичних міркувань (мотивів).</p> <p>ЗК6. Здатність до міжособистісної взаємодії та роботи у команді у сфері професійної діяльності, спілкування з представниками інших професійних груп різного рівня.</p> <p>ЗК7. Здатність реалізувати свої права і обов'язки як члена суспільства; усвідомлення цінності громадянського (вільного демократичного) суспільства та необхідності його сталого розвитку, верховенства права, прав і свобод людини і громадянина в Україні.</p> <p>ЗК8. Здатність зберігати та примножувати моральні, культурні, наукові цінності і досягнення суспільства на основі розуміння історії та закономірностей розвитку предметної області, її місця у загальній системі знань про природу і суспільство та значення у розвитку суспільства, техніки і технологій.</p> <p>ЗК9. Здатність зберігати особисте фізичне та психічне здоров'я, вести здоровий спосіб життя, керувати власними емоційними станами; конструктивно та безпечно взаємодіяти з учасниками освітнього процесу, використовувати різні види та форми рухової активності для активного відпочинку.</p> <p>ЗК10. Здатність поважати різноманітність і мультикультурність суспільства, усвідомлювати необхідність рівних можливостей для всіх учасників освітнього процесу.</p>
Фахові компетентності (ФК)	<p>ФК1. Здатність перенесення системи наукових знань у професійну діяльність та в площину навчального предмету.</p> <p>ФК2. Здатність забезпечувати навчання учнів державною мовою; формувати та розвивати їх мовно-комунікативні уміння і навички в області предметної спеціальності.</p> <p>ФК3. Здатність здійснювати цілепокладання, планування та</p>

проєктування процесів навчання і виховання учнів з урахуванням їх вікових та індивідуальних особливостей, освітніх потреб і можливостей; добирати та застосовувати ефективні методики й технології навчання, виховання і розвитку учнів.

ФК4. Здатність формувати і розвивати в учнів ключові та предметні компетентності засобами навчального предмету та інтегрованого навчання; формувати в них ціннісне ставлення, розвивати критичне мислення.

ФК5. Здатність здійснювати об'єктивний контроль і оцінювання рівня навчальних досягнень учнів на засадах компетентнісного підходу, аналізувати результати їхнього навчання.

ФК6. Здатність до формування колективу учнів; знаходження ефективних шляхів мотивації їх до саморозвитку (самовизначення, зацікавлення, усвідомленого ставлення до навчання); спрямування на прогрес і досягнення з урахуванням здібностей та інтересів кожного з них.

ФК7. Здатність до здійснення професійної діяльності з дотриманням вимог законодавства щодо охорони життя й здоров'я учнів (зокрема з особливими освітніми потребами); використання здоров'язбережувальних технологій під час освітнього процесу.

ФК8. Здатність до суб'єкт-суб'єктної (рівноправної та особистісно-зорієнтованої) взаємодії з учнями в освітньому процесі, залучення батьків до освітнього процесу на засадах партнерства.

ФК9. Здатність аналізувати власну педагогічну діяльність та її результати, здійснювати об'єктивну самооцінку і самокорекцію своїх професійних якостей.

ФК10. Здатність глибоко розуміти класичні та новітні мистецтвознавчі поняття і на їх основі розробляти концептуальні засади образотворення.

ФК11. Здатність застосовувати знання термінології традиційних та цифрових видів образотворчого мистецтва в освітній, науковій і художньо-творчій діяльності.

ФК12. Здатність до оволодіння методологією образотворчої діяльності й засвоєння основ художньої майстерності.

ФК13. Здатність характеризувати історичні віхи еволюції образотворчого мистецтва й адекватно оцінювати наявні артефакти за об'єктивними критеріями їх художності.

ФК14. Здатність добирати ефективні для художньо-творчого розвитку учнів форми, методи, засоби і технології студіювання образотворчого мистецтва.

ФК15. Здатність до організації, управління і моніторингу якості художньо-творчих та мистецько-освітніх проєктів.

ФК16. Здатність застосовувати сучасні дослідницькі методи в образотворчій та художньо-педагогічній діяльності.

ФК17. Здатність до глибокого засвоєння аксіології образотворчого мистецтва й аналізу його національних рис у контексті традиціоналізму і новаторства.

ФК18. Здатність створювати безпечні умови діяльності суб'єктів художньо-педагогічного процесу в мистецько-освітньому середовищі.

ФК19. Здатність до організації, проведення й оцінки результативності навчально-творчих практик, виховних заходів та виставок творів образотворчого мистецтва.

7 - Нормативний зміст підготовки здобувачів вищої освіти, сформульований у термінах результатів навчання

- РН1.** *Відтворювати* основні концепції та принципи педагогіки і психології; *враховувати* в освітньому процесі закономірності розвитку, вікові та інші індивідуальні особливості учнів.
- РН2.** *Демонструвати* вміння навчати учнів державною мовою; формувати та розвивати їх мовно-комунікативні уміння і навички засобами навчального предмету та інтегрованого навчання.
- РН3.** *Аналізувати* методи цілепокладання, планування та проєктування процесів навчання і виховання учнів на основі компетентнісного підходу з урахуванням їх освітніх потреб; *класифікувати* форми, методи і засоби навчання предмету в закладах загальної середньої освіти.
- РН4.** *Здійснювати* добір і *застосовувати* сучасні освітні технології та методики для формування предметних компетентностей учнів; критично *оцінювати* результати їх навчання та ефективність уроку.
- РН5.** *Вибирати* відповідні форми та методи виховання учнів на уроках і в позакласній роботі; *аналізувати* динаміку особистісного розвитку учнів, *визначати* ефективні шляхи їх мотивації до саморозвитку та спрямування на прогрес і досягнення з урахуванням здібностей та інтересів кожного з них.
- РН6.** *Називати* і *пояснювати* принципи проєктування психологічно безпечного й комфортного освітнього середовища з дотриманням вимог законодавства щодо охорони життя й здоров'я учнів (зокрема з особливими освітніми потребами), технології здоров'язбереження під час освітнього процесу, способи запобігання та протидії булінгу і налагодження ефективної співпраці з учнями та їх батьками.
- РН7.** *Демонструвати* знання основ фундаментальних і прикладних наук (відповідно до предметної спеціальності), *оперувати* базовими категоріями та поняттями предметної області спеціальності.
- РН8.** *Генерувати* обґрунтовані думки в галузі професійних знань як для фахівців, так і для широкого загалу державною та іноземною мовами.
- РН9.** *Застосовувати* сучасні інформаційно-комунікаційні та цифрові технології у професійній діяльності.
- РН10.** *Демонструвати* володіння сучасними технологіями пошуку наукової інформації для самоосвіти та застосування її у професійній діяльності.
- РН11.** *Виявляти* навички роботи в команді, адаптації та дії у новій ситуації, *пояснювати* необхідність забезпечення рівних можливостей і дотримання гендерного паритету у професійній діяльності.
- РН12.** *Аналізувати* власну педагогічну діяльність та її результати, *здійснювати* об'єктивну самооцінку і самокорекцію своїх професійних якостей.
- РН13.** *Демонструвати* знання основних положень нормативно-правових документів щодо професійної діяльності, обґрунтовувати необхідність використання інструментів демократичної правової держави у професійній та громадській діяльності та прийняття рішень на засадах поваги до прав і свобод людини в Україні.
- РН14.** *Знати* теорію та історію образотворчого мистецтва та методику його викладання в закладах загальної середньої освіти.
- РН15.** *Володіти* поняттєво-термінологічним тезаурусом образотворчого мистецтва, психологією художньої творчості та художньою педагогікою.
- РН16.** *Уміти* аналізувати особливості образного ладу, композиційної побудови та специфіку виражальних і техніко-виконавських засобів творів образотворчого мистецтва.
- РН17.** *Володіти* технологією роботи з традиційними і сучасними матеріалами образотворчого мистецтва та основами художньої майстерності.
- РН18.** *Володіти* навичками художнього проєктування, конструювання, формотворення, моделювання і макетування об'єктів дизайну.
- РН19.** *Уміти* графічно, колористично і пластично декорувати предмети ужиткового мистецтва.

- PH20.** Розуміти вікові особливості художньо-творчого розвитку дітей шкільного віку та специфіку організації різних форм навчання образотворчого мистецтва.
- PH21.** Уміти прогнозувати та коригувати індивідуальні траєкторії художньо-творчого розвитку школярів, зокрема з особливими освітніми потребами.
- PH22.** Володіти педагогічним малюнком та демонстраційним обладнанням, дидактичним матеріалом унаочнення уроків образотворчого мистецтва.
- PH23.** Уміти прищеплювати учням художні цінності традиційних і сучасних напрямів національного й світового образотворчого мистецтва.
- PH24.** Уміти знаходити й опрацьовувати візуальні і літературні джерела та ефективно використовувати їх в мистецько-освітній, науковій і художньо-творчій діяльності.
- PH25.** Володіти інформаційними технологіями художньо-педагогічної комунікації та образотворення.
- PH26.** Знати комп'ютерно-графічні технології та вміти виконувати твори образотворчого мистецтва у цифровому форматі.
- PH27.** Уміти створювати безпечні умови в мистецько-освітньому середовищі закладів загальної середньої освіти.

8 – Ресурсне забезпечення реалізації програми

<p>Кадрове забезпечення</p>	<p>Процес навчання забезпечують провідні фахівці кафедр: 2 доктори наук, професори, 16 кандидатів наук, 1 старший викладач, 2 викладачів.</p> <p><i>Робоча група:</i></p> <ol style="list-style-type: none"> 1. Король Анатолій Миколайович – кандидат педагогічних наук, доцент кафедри образотворчого мистецтва УДПУ імені Павла Тичини; 2. Музика Ольга Яношівна – кандидат педагогічних наук, доцент, в. о. завідувача кафедри образотворчого мистецтва УДПУ імені Павла Тичини. 3. Семенова Олена Віталіївна – кандидат педагогічних наук, доцент, доцент кафедри образотворчого мистецтва УДПУ імені Павла Тичини. <p><i>Гарант освітньої програми:</i> Пічкур Микола Олександрович – кандидат педагогічних наук, професор, професор кафедри образотворчого мистецтва УДПУ імені Павла Тичини.</p> <p>Склад групи забезпечення освітньої програми, професорсько-викладацький колектив, що задіяний до викладання навчальних дисциплін за спеціальністю відповідають ліцензійним умовам провадження освітньої діяльності на першому (бакалаврському) рівні вищої освіти.</p>
<p>Матеріально-технічне забезпечення</p>	<p>Наявна матеріально-технічна база, що забезпечує проведення всіх видів практичної, дисциплінарної та міждисциплінарної підготовки та науково-дослідної роботи студентів. Обладнані 2 спеціальних аудиторії для проведення лабораторних занять із рисунку та живопису, аудиторії для лекцій і практичних, кабінет теорії та історії образотворчого мистецтва, керамічна майстерня, комп'ютерний клас. На кафедрі є бібліотека мистецько-теоретичної і методичної літератури, відеотека з технічними засобами для їх використання.</p>
<p>Інформаційне та навчально-методичне забезпечення</p>	<p>Щорічно оновлену інформацію про організацію освітньої діяльності для підготовки здобувачів вищої освіти розміщують на сайті Університету https://udpu.edu.ua у рубриці «Навчання».</p> <p>Освітні програми підготовки здобувачів вищої освіти опубліковують і розміщують на веб-сайті Університету в рубриці «Навчання. Освітні програми https://udpu.edu.ua/navchannia/osvitni-prohramy.</p>

	<p>На сайті університету також висвітлюють: академічний календар (оновлений на кожний навчальний рік); графік освітнього процесу (оновлений на кожний навчальний рік); нормативні документи (положення), які регламентують організацію освітнього процесу в Університеті.</p> <p>Підтримку навчальної діяльності та управління освітнім процесом в інформаційному середовищі Університету забезпечують сайти:</p> <ul style="list-style-type: none"> - інформаційно-освітнє середовище https://dls.udpu.edu.ua, яке містить електронні навчальні курси (ЕНК) для здобувачів вищої освіти. Кожна навчальна дисципліна має електронну підтримку у вигляді електронного курсу з теоретичним матеріалом, ресурсами для виконання лабораторних та практичних робіт, самостійної роботи, поточного, модульного і підсумкового контролів; - електронний архів навчальних, наукових та навчально-методичних матеріалів https://library.udpu.edu.ua, до яких увійшли оцифровані підручники, посібники, навчально-методичні матеріали, електронні копії наукових статей працівників університету; матеріали конференцій, які проводилися в університеті, автореферати дисертацій, захищених в Університеті, методичні матеріали на підтримку навчального процесу, патенти. <p>Відкрито доступ наукометричних баз даних Web of Science та SCOPUS видавництва Elsevier, що надають користувачам можливість отримати результати тематичного пошуку, відслідкувати свій рейтинг.</p> <p>Бібліотека щороку здійснює передплату фахових періодичних видань: «Мистецтво та освіта» та ін. У структурі бібліотеки наявні 6 читальних залів. Всі ресурси бібліотеки доступні через сайт Університету: https://library.udpu.edu.ua.</p> <p>Веб-сторінка факультету мистецтв https://mpf.udpu.edu.ua/</p> <p>Наукові дослідження доступні в інституційному репозитарії УДПУ імені Павла Тичини https://dspace.udpu.edu.ua/</p>
9 – Академічна мобільність	
<p>Національна кредитна мобільність</p>	<p>Академічна мобільність здобувачів вищої освіти передбачає їхню участь в освітньому процесі Університету та партнерських закладів освіти, проходження навчальної або виробничої практики, проведення наукових досліджень із можливістю перезарахування в установленому порядку опанованих навчальних дисциплін, практик тощо.</p> <p>Академічна мобільність є одним із пріоритетних напрямів діяльності Університету з метою поглиблення інтернаціоналізації та інтеграції Університету в український та міжнародний освітньо-науковий простір, підвищення якості освіти та ефективності наукових досліджень, а також забезпечення конкурентоспроможності на ринку освітніх послуг.</p> <p>Основні цілі й завдання, організаційне забезпечення академічної мобільності здобувачів вищої освіти в Університеті, порядок визнання та перезарахування результатів їхнього навчання, права та обов'язки осіб, які беруть участь у програмах академічної мобільності, порядок звітності та оформлення документів за результатами їхнього навчання регламентує «Положення про порядок реалізації права на академічну мобільність учасниками освітнього процесу Уманського державного педагогічного університету імені Павла Тичини».</p> <p>Заключено угоди:</p> <ul style="list-style-type: none"> - про військову підготовку студентів за програмою підготовки

	<p>офіцерів запасу з військовими кафедрами Військової академії (м. Одеса), Сумського державного університету, Харківського національного університету Повітряних сил.</p> <ul style="list-style-type: none"> - про співпрацю із закладом оздоровлення та відпочинку «Артек-Карпати-Буковель». - з Київським університетом імені Бориса Грінченка; - з Полтавським національним педагогічним університетом імені В.Г. Короленка; - Центральноукраїнським державним університетом імені Володимира Винниченка; - Університетом Григорія Сковороди в Переяславі та ін.
Міжнародна кредитна мобільність	<p>Право здобувачів вищої освіти на академічну мобільність реалізовується на підставі міжнародних програм і проєктів, договорів про співробітництво в галузі освіти і науки між Університетом та закладами-партнерами або з власної ініціативи здобувача, підтримуваної адміністрацією Університету, на основі індивідуальних запрошень.</p> <p>Формами академічної мобільності здобувачів вищої освіти в Університеті є навчання за програмами академічної мобільності, мовне або наукове стажування, проходження навчальної та виробничої практик.</p> <p>Навчання учасників освітнього процесу за програмами академічної Мобільності може передбачати отримання випускниками документа про вищу освіту закладу-партнера, а також спільних або подвійних документів про вищу освіту закладів-партнерів.</p> <p>Реалізуються програми подвійного диплома:</p> <ul style="list-style-type: none"> - Тракійський університет в м. Стара Загора (Болгарія); - Державна вища школа професійної освіти ім. Іполіта Цегельського в м. Гнєзно (Польща); - Поморська академія в м. Слупськ (Польща); - Державна вища професійна школа імені Я.А. Коменського в м. Лешно (Польща); - Академія імені Яна Длугоша в м. Ченстохов (Польща); - Інститут європейської культури Познанського університету імені Адама Міцкевича в м. Гнєзно (Польща); - Державна вища школа професійної освіти в м. Хелм (Польща).
Навчання іноземних здобувачів вищої освіти	<i>Передбачена можливість навчання іноземних студентів</i>

II. Перелік освітніх компонент освітньої програми

Код н/д	Компоненти освітньої програми (навчальні дисципліни, курсові проєкти (роботи), практики, атестація)	Кількість кредитів	Форма підсумк. контролю
1	2	3	4
Обов'язкові компоненти ОП			
ОК 01	Українська мова за професійним спрямуванням	4	екзамен
ОК 02	Історія та культура України	4	екзамен
ОК 03	Філософія	3	екзамен
ОК 04	Основи цифрового образотворчого мистецтва	4	залік
ОК 05	Іноземна мова	8	залік, екзамен

ОК 06	Іноземна мова (за професійним спрямуванням)	6	залік, екзамен
ОК 07	Фізичне виховання		залік
ОК 08	Українознавство	3	залік
ОК 09	Охорона праці та безпека життєдіяльності	3	залік
ОК 10	Вікова фізіологія, шкільна гігієна та основи медичних знань	4	залік
ОК 11	Академічні мистецькі візії	3	екзамен
ОК 12	Педагогіка	4	екзамен
ОК 13	Психологія	4	екзамен
ОК 14	Основи перспективи	3	екзамен
ОК 15	Академічний рисунок	29	залік, екзамен, екзамен, залік, екзамен, залік
ОК 16	Академічний живопис	29	залік, екзамен, екзамен, екзамен, екзамен, залік
ОК 17	Композиція	8	залік, екзамен, залік, екзамен
ОК 18	Основи графічного дизайну з методикою навчання	4	екзамен
ОК 19	Історія образотворчого мистецтва	4	екзамен
ОК 20	Декоративно-ужиткове мистецтво	8	залік, екзамен
ОК 21	Скульптура та пластанатомія	3	залік
ОК 22	Методика навчання образотворчого мистецтва	8	екзамен
ОК 23	Кольорознавство	3	екзамен
ОК 24	Курсова робота з педагогіки або психології	1	екзамен
ОК 25	Курсова робота з методики навчання образотворчого мистецтва	1	екзамен
Вибіркові компоненти ОП			
ВВ 01	Дисципліна вільного вибору	4	залік
ВВ 02	Дисципліна вільного вибору	4	залік
ВВ 03	Дисципліна вільного вибору	4	залік
ВВ 04	Дисципліна вільного вибору	4	залік
ВВ 05	Дисципліна вільного вибору	4	залік
ВВ 06	Дисципліна вільного вибору	4	залік
ВВ 07	Дисципліна вільного вибору	4	залік
ВВ 08	Дисципліна вільного вибору	4	залік
ВВ 09	Дисципліна вільного вибору	4	залік
ВВ 10	Дисципліна вільного вибору	4	залік
ВВ 11	Дисципліна вільного вибору	4	залік
ВВ 12	Дисципліна вільного вибору	4	залік
ВВ 13	Дисципліна вільного вибору	4	залік
ВВ 14	Дисципліна вільного вибору	4	залік
ВВ 15	Дисципліна вільного вибору	4	залік
Практична підготовка			
ОК 26	Навчальна (педагогічна) практика	3	залік
ОК 27	Навчально-творча практика (плєнер)	12	залік, залік, залік
ОК 28	Виробнича (педагогічна) практика	9	екзамен

Атестація		
Кваліфікаційна робота Атестаційний іспит	6	Захист екзамен
ЗАГАЛЬНИЙ ОБСЯГ ОСВІТНЬОЇ ПРОГРАМИ		240 кредитів

III. Логічна послідовність освітніх компонент освітньої програми

Код н/д	Обов'язкові компоненти освітньої програми (навчальні дисципліни, практики, атестація)
1 семестр	
ОК 01	Українська мова за професійним спрямуванням
ОК 02	Історія та культура України
ОК 05	Іноземна мова
ОК 07	Фізичне виховання
ОК 08	Українознавство
ОК 11	Академічні мистецькі візії
ОК 14	Основи перспективи
ОК 15	Академічний рисунок
ОК 16	Академічний живопис
ОК 17	Композиція
ОК 23	Кольорознавство
2 семестр	
ОК 01	Українська мова за професійним спрямуванням
ОК 05	Іноземна мова
ОК 07	Фізичне виховання
ОК 10	Вікова фізіологія, шкільна гігієна та основи медичних знань
ОК 15	Академічний рисунок
ОК 16	Академічний живопис
ОК 17	Композиція
ОК 21	Скульптура та пластанатомія
ОК 27	Навчально-творча практика (плерер)
3 семестр	
ОК 05	Іноземна мова
ОК 12	Педагогіка
ОК 13	Психологія
ОК 15	Академічний рисунок
ОК 16	Академічний живопис
ОК 17	Композиція
ВВ 01	Дисципліна вільного вибору
ВВ 02	Дисципліна вільного вибору
ОК 27	Навчально-творча практика (плерер)
4 семестр	
ОК 03	Філософія
ОК 04	Основи цифрового образотворчого мистецтва
ОК 05	Іноземна мова
ОК 12	Педагогіка
ОК 15	Академічний рисунок
ОК 16	Академічний живопис
ОК 17	Композиція
ВВ 06	Дисципліна вільного вибору

ВВ 08	Дисципліна вільного вибору
ОК 27	Навчально-творча практика (пленер)
5 семестр	
ОК 06	Іноземна мова (за професійним спрямуванням)
ОК 15	Академічний рисунок
ОК 16	Академічний живопис
ОК 18	Основи графічного дизайну з методикою навчання
ОК 19	Історія образотворчого мистецтва
ОК 22	Методика навчання образотворчого мистецтва
ОК 24	Курсова робота з педагогіки або психології
ВВ 04	Дисципліна вільного вибору
ВВ 12	Дисципліна вільного вибору
ВВ 13	Дисципліна вільного вибору
6 семестр	
ОК 06	Іноземна мова (за професійним спрямуванням)
ОК 15	Академічний рисунок
ОК 16	Академічний живопис
ОК 19	Історія образотворчого мистецтва
ОК 22	Методика навчання образотворчого мистецтва
ВВ 03	Дисципліна вільного вибору
ВВ 05	Дисципліна вільного вибору
ОК 26	Навчальна (педагогічна) практика
ОК 27	Навчально-творча практика (пленер)
7 семестр	
ОК 06	Іноземна мова (за професійним спрямуванням)
ОК 09	Охорона праці та безпека життєдіяльності
ОК 15	Академічний рисунок
ОК 16	Академічний живопис
ОК 20	Декоративно-ужиткове мистецтво
ОК 22	Методика навчання образотворчого мистецтва
ОК 25	Курсова робота з методики навчання образотворчого мистецтва
ВВ 07	Дисципліна вільного вибору
ВВ 10	Дисципліна вільного вибору
ВВ 11	Дисципліна вільного вибору
8 семестр	
ОК 06	Іноземна мова (за професійним спрямуванням)
ОК 15	Академічний рисунок
ОК 16	Академічний живопис
ОК 20	Декоративно-ужиткове мистецтво
ОК 22	Методика навчання образотворчого мистецтва
ВВ 14	Дисципліна вільного вибору
ВВ 15	Дисципліна вільного вибору
ОК 28	Виробнича (педагогічна) практика
ОК 29	Атестація

IV. ОПИС ПРОГРАМИ

Компетентності, якими повинен оволодіти здобувач	Результати навчання	Найменування навчальних дисциплін, практик
Обов'язкові компоненти ОП		
ЗК1, ЗК2, ЗК3, ЗК4, ЗК6,	РН2, РН8, РН25	Українська мова за

ЗК7, ФК2		професійним спрямуванням
ЗК1, ЗК8, ЗК10, ФК10, ФК17	РН7, РН10, РН13, РН14, РН23	Історія та культура України
ЗК1, ЗК2, ЗК4, ЗК7, ЗК8, ЗК10, ФК17	РН7, РН8, РН23	Філософія
ЗК1, ЗК2, ЗК4, ФК10, ФК11, ФК12, ФК13, ФК16, ФК17	РН9, РН14, РН15, РН16, РН17, РН26	Основи цифрового образотворчого мистецтва
ЗК1, ЗК2, ЗК3, ЗК4, ЗК6, ЗК10	РН10, РН11, РН25	Іноземна мова
ЗК1, ЗК2, ЗК3, ЗК4, ЗК6, ЗК10	РН10, РН11, РН25	Іноземна мова (за професійним спрямуванням)
ЗК9, ФК7	РН6, РН27	Фізичне виховання
ЗК1, ЗК2, ЗК4, ЗК8, ЗК10, ФК13, ФК16, ФК17	РН7, РН16, РН23	Українознавство
ЗК1, ЗК2, ЗК9, ЗК10, ФК7, ФК18	РН6, РН27	Охорона праці та безпека життєдіяльності
ЗК1, ЗК2, ЗК9, ЗК10, ФК1, ФК3, ФК7, ФК18	РН1, РН7, РН20, РН27	Вікова фізіологія, шкільна гігієна та основи медичних знань
ЗК1, ЗК2, ЗК3, ЗК4, ЗК7, ЗК8, ФК1, ФК10, ФК12, ФК14, ФК15, ФК17, ФК19	РН4, РН7, РН8, РН12, РН15, РН20, РН21, РН23, РН24	Академічні мистецькі візії
ЗК1, ЗК2, ЗК4, ЗК5, ЗК6, ЗК8, ЗК10, ФК1, ФК3, ФК4, ФК5, ФК6, ФК7, ФК8, ФК9, ФК14, ФК15, ФК16, ФК19	РН1, РН3, РН5, РН6, РН7, РН8, РН12, РН15, РН22, РН25	Педагогіка
ЗК1, ЗК2, ЗК3, ЗК5, ЗК6, ЗК7, ЗК9, ФК1, ФК4, ФК6, ФК8	РН1, РН5, РН6, РН7, РН11, РН15, РН20, РН21	Психологія
ЗК1, ЗК2, ФК1, ФК12	РН7, РН14, РН15, РН16	Основи перспективи
ЗК1, ЗК2, ФК2, ФК10, ФК11, ФК12, ФК13, ФК17	РН7, РН14, РН15, РН16, РН17, РН24	Академічний рисунок
ЗК1, ЗК2, ФК2, ФК10, ФК11, ФК12, ФК13, ФК17	РН7, РН14, РН15, РН16, РН17, РН24	Академічний живопис
ЗК1, ЗК2, ФК1, ФК10, ФК11, ФК12, ФК13, ФК16, ФК17	РН7, РН14, РН15, РН16, РН17, РН18, РН19, РН26	Композиція
ЗК1, ЗК2, ЗК8, ФК1, ФК4, ФК5, ФК6, ФК10, ФК14, ФК15	РН1, РН4, РН5, РН14, РН17, РН18, РН21, РН22, РН23, РН26	Основи графічного дизайну з методикою навчання
ЗК1, ЗК2, ЗК4, ЗК8, ФК1, ФК10, ФК12, ФК13, ФК16, ФК17	РН7, РН14, РН15, РН16	Історія образотворчого мистецтва
ЗК1, ЗК2, ЗК4, ФК1, ФК10, ФК11, ФК12, ФК13, ФК17	РН7, РН14, РН15, РН16, РН17, РН18, РН19	Декоративно-ужиткове мистецтво
ЗК1, ЗК2, ЗК4, ФК1, ФК10, ФК11, ФК12, ФК13, ФК17	РН7, РН14, РН15, РН16, РН17, РН18	Скульптура та пластанатомія
ЗК1, ЗК2, ЗК4, ЗК6, ЗК8, ФК1, ФК3, ФК4, ФК5, ФК6, ФК8, ФК14, ФК15, ФК16, ФК18, ФК19	РН1, РН3, РН4, РН5, РН7, РН14, РН15, РН20, РН21, РН22, РН23	Методика навчання образотворчого мистецтва

ЗК1, ЗК2, ФК1, ФК10, ФК11, ФК12, ФК13, ФК16, ФК17	РН7, РН14, РН15, РН16, РН17, РН19	Кольорознавство
ЗК1, ЗК2, ЗК3, ЗК4, ЗК8, ФК1, ФК3, ФК9, ФК14, ФК15, ФК16	РН1, РН3, РН4, РН5, РН6, РН7, РН10, РН24	Курсова робота з педагогіки або психології
ЗК1, ЗК2, ЗК3, ЗК4, ЗК8, ФК1, ФК3, ФК9, ФК14, ФК15, ФК16	РН1, РН3, РН4, РН5, РН6, РН7, РН10, РН14, РН15, РН20, РН21, РН22, РН23, РН24	Курсова робота з методики навчання образотворчого мистецтва
Практична підготовка ОП		
ЗК1, ЗК2, ЗК3, ЗК4, ЗК5, ЗК6, ЗК10, ФК1, ФК2, ФК3, ФК4, ФК5, ФК6, ФК7, ФК8, ФК9, ФК14, ФК15, ФК18, ФК19	РН1, РН2, РН3, РН4, РН5, РН6, РН9, РН10, РН11, РН12, РН21, РН22, РН23, РН24	Навчальна (педагогічна) практика
ЗК1, ЗК2, ФК10, ФК11, ФК12, ФК13, ФК17, ФК19	РН7, РН15, РН16, РН17	Навчально-творча практика (пленер)
ЗК1, ЗК2, ЗК3, ЗК4, ЗК5, ЗК6, ЗК10, ФК1, ФК2, ФК3, ФК4, ФК5, ФК6, ФК7, ФК8, ФК9, ФК14, ФК15, ФК18, ФК19	РН1, РН2, РН3, РН4, РН5, РН6, РН9, РН10, РН11, РН12, РН21, РН22, РН23, РН24	Виробнича (педагогічна) практика

V. Форми атестації здобувачів вищої освіти

Атестація здобувачів освітньої програми проводиться згідно з «Положенням про випускні кваліфікаційні роботи в УДПУ імені Павла Тичини», «Положенням про організацію освітнього процесу в Уманському державному педагогічному університеті імені Павла Тичини», «Положенням про Європейську кредитно-трансферну систему навчання в Уманському державному педагогічному університеті імені Павла Тичини», «Положенням про порядок створення та організацію роботи Екзаменаційної комісії», «Положенням про підготовку здобувачів вищої освіти ступеня доктора філософії Уманського державного педагогічного університету імені Павла Тичини», «Положенням про атестацію здобувачів ступеня доктора філософії Уманського державного педагогічного університету імені Павла Тичини» та інших нормативно-правових актів.

Атестація здобувачів освітньої програми здійснюється у формі: випускного екзамену з методики навчання образотворчого мистецтва та захисту кваліфікаційної роботи і завершується видачею документа державного зразка про присудження ступеня бакалавра із присвоєнням кваліфікації: вчитель образотворчого мистецтва закладу загальної середньої освіти.

Кваліфікаційна робота здобувача освітнього ступеня бакалавр має бути результатом самостійного наукового дослідження з виконанням теоретико-методичної письмової роботи та практичного завдання (художній твір у відповідному матеріалі).

Перед захистом випускні кваліфікаційні роботи проходять обов'язкову перевірку на наявність академічного плагіату. Роботи, виконані не самостійно, а також ті, що не пройшли перевірку на наявність академічного плагіату до захисту не допускають («Положення про запобігання та виявлення академічного плагіату в Уманському державному педагогічному університеті імені Павла Тичини», «Порядок перевірки дисертаційних робіт на академічний плагіат, поданих до розгляду в спеціалізованій вченій ради УДПУ імені Павла Тичини»). Атестація здійснюється відкрито і публічно.

Вимоги до кваліфікаційної роботи (за наявності)

Кваліфікаційна робота оприлюднюється на сайті факультету, після перевірки на плагіат.

VI. Структурно-логічна схема ОП

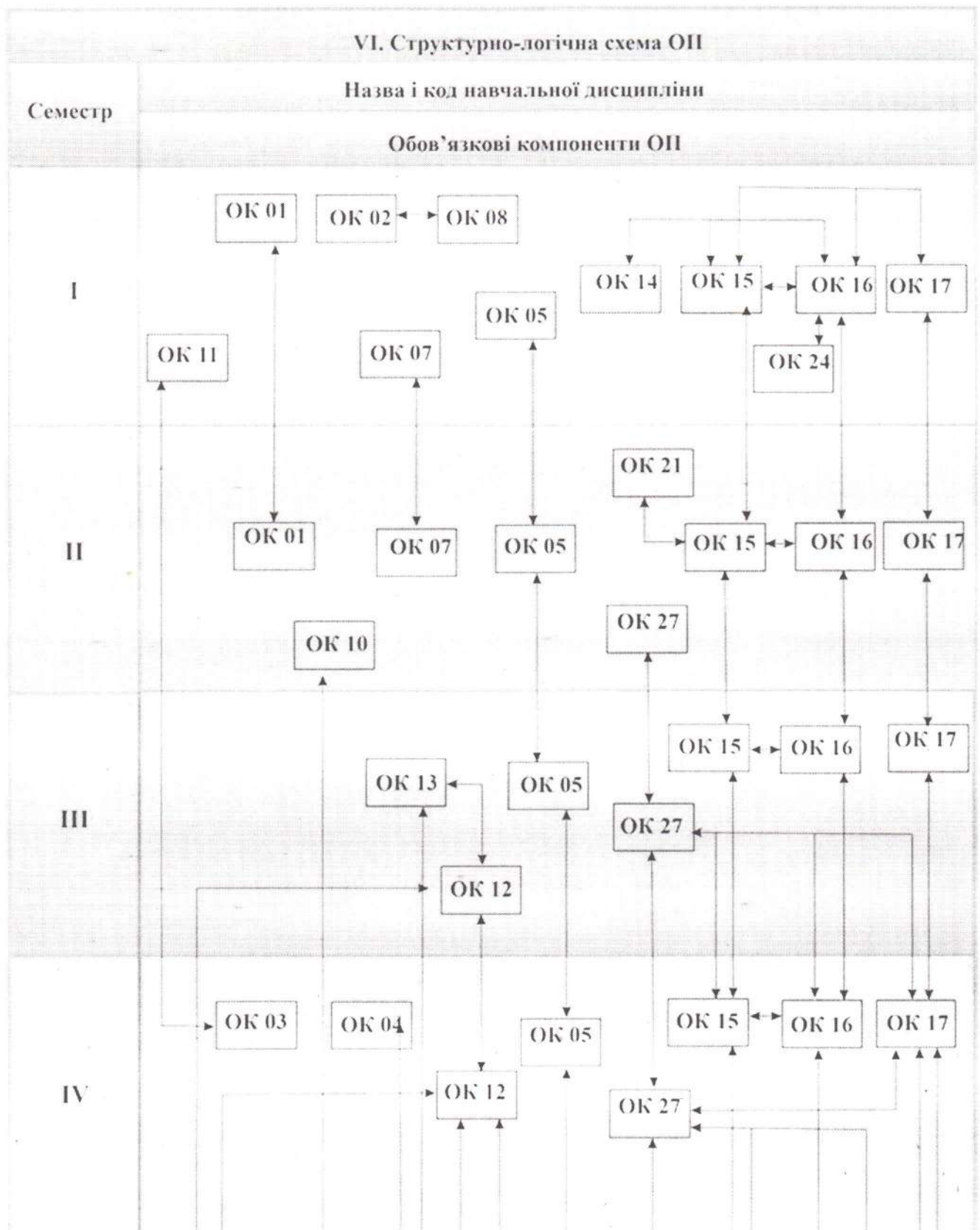

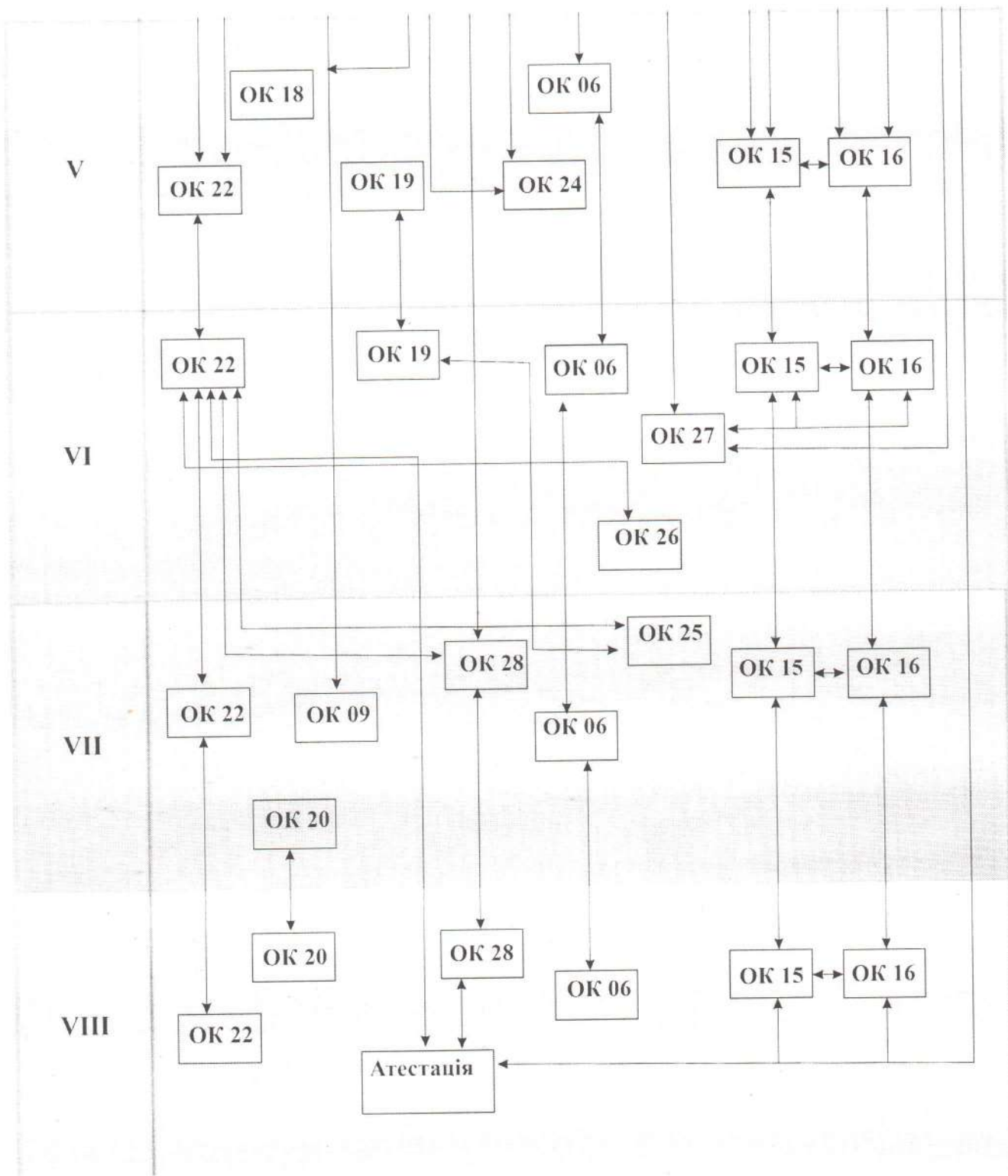

VII. Вимоги до наявності системи внутрішнього забезпечення якості освіти

Система внутрішнього забезпечення якості вищої освіти в Університеті створена і функціонує на таких принципах:

- академічна свобода, автономність і саморегулювання; відкритість до нових знань і критики;
- чесність і толерантність у ставленні до членів колективу і партнерів; взаємна вимогливість і довіра;
- ініціативність і лідерство;
- суспільна та індивідуальна відповідальність за результати роботи;
- інклюзивність освітнього середовища.

Система внутрішнього забезпечення якості вищої освіти в Університеті передбачає здійснення таких процедур і заходів:

- визначення принципів та процедур забезпечення якості вищої освіти;
- здійснення моніторингу і періодичного перегляду освітніх програм;
- щорічне оцінювання здобувачів вищої освіти, науково-педагогічних і педагогічних працівників Університету та регулярне оприлюднення результатів оцінювань на офіційному сайті, інформаційних стендах тощо;
- забезпечення підвищення кваліфікації педагогічних і науково-педагогічних працівників;
- забезпечення наявності необхідних ресурсів для організації освітнього процесу за кожною освітньою програмою;
- забезпечення наявності інформаційних систем для ефективного управління освітнім процесом;
- забезпечення публічності інформації про освітні програми, ступені вищої освіти та кваліфікації;
- забезпечення дотримання академічної доброчесності працівниками Університету й здобувачами вищої освіти шляхом створення і забезпечення функціонування ефективної системи запобігання та виявлення академічного плагіату.

Структуру системи внутрішнього забезпечення якості вищої освіти в Університеті формує університетська спільнота: структурні підрозділи, науково-педагогічні й педагогічні працівники, здобувачі вищої освіти, представники адміністрації і допоміжних служб.

Система внутрішнього забезпечення якості вищої освіти в Університеті діє на п'яти рівнях.

Процедури та заходи забезпечення якості освіти в університеті регулюються «Положенням про організацію освітнього процесу» (2023), «Положенням про освітні програми» (2024), «Положення про систему внутрішнього забезпечення якості вищої освіти в Уманському державному педагогічному університеті імені Павла Тичини» (2023) та ін.

**VIII. Матриця відповідності компетентностей компонентам освітньої програми
Середня освіта (Образотворче мистецтво) зі спеціальності: 014 Середня освіта,
предметної спеціальності 014.12 Мистецтво. Образотворче мистецтво**

	ОК 01	ОК 02	ОК 03	ОК 04	ОК 05	ОК 06	ОК 07	ОК 08	ОК 09	ОК 10	ОК 11	ОК 12	ОК 13	ОК 14	ОК 15	ОК 16	ОК 17	ОК 18	ОК 19	ОК 20	ОК 21	ОК 22	ОК 23	ОК 24	ОК 25	ОК 26	ОК 27	ОК 28	
ЗК1	+	+	+	+	+	+		+	+	+	+	+	+	+	+	+	+	+	+	+	+	+	+	+	+	+	+	+	
ЗК2	+		+	+	+	+		+	+	+	+	+	+	+	+	+	+	+	+	+	+	+	+	+	+	+	+	+	+
ЗК3	+				+	+					+		+												+	+	+		+
ЗК4	+		+	+	+	+		+			+	+								+	+	+	+		+	+	+		+
ЗК5												+	+														+		+
ЗК6	+				+	+						+	+										+				+		+
ЗК7		+	+								+		+																
ЗК8		+	+					+			+	+							+	+			+						
ЗК9							+		+	+			+																
ЗК10		+	+		+	+		+	+	+		+															+		+
ФК1											+	+	+	+			+	+	+	+	+	+	+	+	+	+	+	+	+
ФК2	+														+	+											+		+
ФК3										+		+											+		+	+	+	+	+
ФК4												+	+						+				+				+		+
ФК5												+							+				+				+		+
ФК6												+	+						+				+				+		+
ФК7							+		+	+		+															+		+
ФК8												+	+										+				+		+
ФК9												+													+	+	+		+
ФК10		+		+							+				+	+	+	+	+	+	+	+	+	+				+	
ФК11				+											+	+	+				+	+		+				+	
ФК12				+							+			+	+	+	+			+	+	+		+				+	
ФК13				+				+							+	+	+			+	+	+		+				+	
ФК14											+	+							+				+		+	+	+		+
ФК15											+	+							+				+						+
ФК16				+				+				+							+				+	+	+	+			
ФК17		+	+	+				+			+				+	+	+			+	+	+		+				+	
ФК18									+	+													+				+		+
ФК19											+	+											+					+	+

Х. Матриця відповідності результатів навчання та компетентностей освітньої програми Середня освіта (Образотворче мистецтво)

Результати навчання	Компетентності																												
	Інтегральна компетентність																												
	Загальні компетентності										Спеціальні (фахові) компетентності																		
	ЗК1	ЗК2	ЗК3	ЗК4	ЗК5	ЗК6	ЗК7	ЗК8	ЗК9	ЗК10	ФК1	ФК2	ФК3	ФК4	ФК5	ФК6	ФК7	ФК8	ФК9	ФК10	ФК11	ФК12	ФК13	ФК14	ФК15	ФК16	ФК17	ФК18	ФК19
PH1	+	+									+		+																
PH2			+			+								+				+											
PH3	+	+							+		+		+		+									+					
PH4	+	+		+							+			+	+														
PH5	+	+									+					+								+					
PH6					+				+	+	+						+	+										+	
PH7	+	+						+			+									+	+	+	+				+		
PH8	+	+	+		+						+	+							+										
PH9				+							+	+								+									
PH10				+				+			+									+	+						+		
PH11	+					+			+							+		+										+	
PH12	+	+			+						+								+							+			+
PH13		+						+			+						+											+	
PH14	+	+						+			+		+							+	+	+	+	+					
PH15		+						+			+									+	+	+	+	+					
PH16	+	+									+									+	+				+	+	+	+	+
PH17	+	+		+																						+	+	+	+
PH18	+	+						+			+									+	+					+	+	+	+
PH19	+	+						+			+									+	+						+	+	+
PH20	+	+									+	+	+											+					+
PH21	+	+							+	+	+	+		+	+	+													
PH22	+	+									+											+			+				
PH23	+	+						+			+									+			+				+		
PH24	+	+		+																+	+				+	+			+
PH25			+	+		+						+									+	+							
PH26				+				+												+	+	+	+						
PH27									+	+	+							+											+

Керівник робочої групи,
гарант освітньої програми

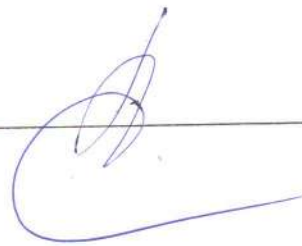

Микола ПІЧКУР